

Seitenansicht des Originalflugzeuges in Modellgröße als Vorlage für das Modellfinish.
Use side elevation of original plane as guide while finishing model.

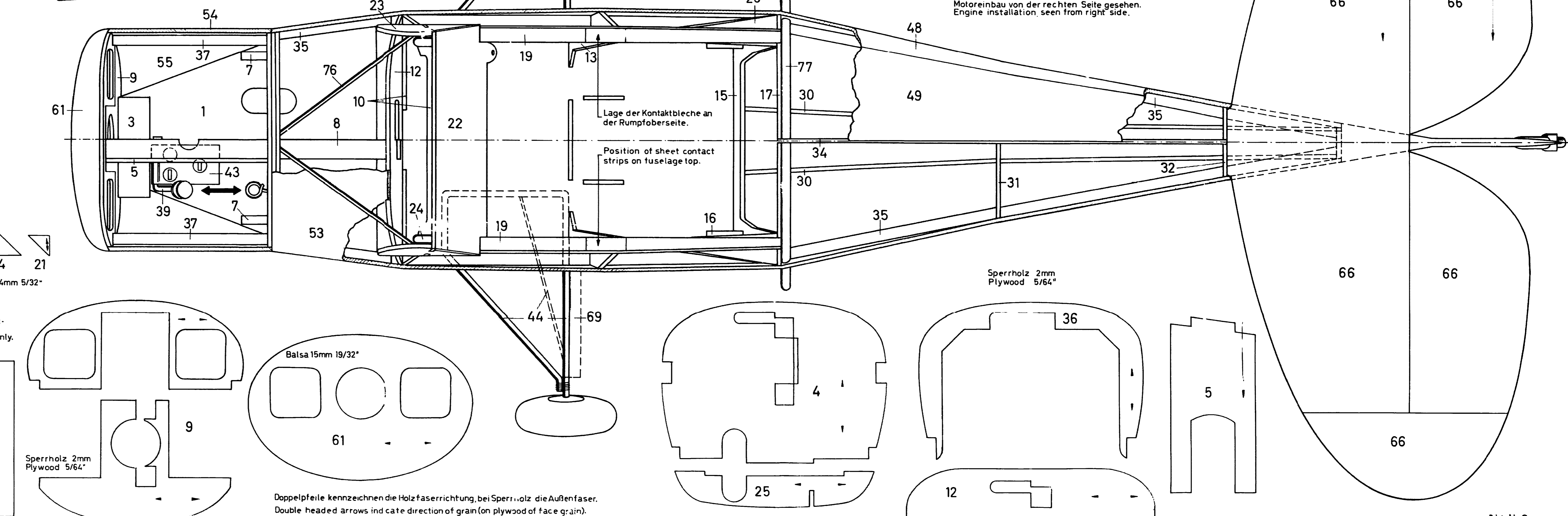

Hinfordern verboten. Die gewerbliche Benutzung dieser Zeichnung oder Teiles davon wird strafrechtlich verfolgt. Die gewerbliche Herstellung dieses Modells sowie die Zusammenstellung von Bauteilen zu diesem Modell ist ohne Genehmigung des Verlags verboten.
Wollen Sie die Bauteile abbilden, dann kann Ihnen der Baukasten selbst ausgeben. Er ist in Fachgeschäften oder direkt erhältlich. Die erforderlichen Holzteile sind weitgehend beschriftet bzw. nummeriert. Der Zusammenbau geht dann schnell und einfach vonstatten. Bei Fragen wenden Sie sich an den Verlag.

This is a copyrighted plan. All rights reserved. Commercial use of plan, design or kit strictly interdicted. Commercial manufacture of this model either from kits or stock material is not permitted. Kiting rights are the exclusive property of the German publishers and editors.
Be wise! Save a lot of time and bother through getting all prefabricated kit right at the beginning! Wooden parts are largely pre-cut and pre-drilled. With this assembly of the model goes easy and quick! If not locally available, consult publishers for name of nearest dealer carrying the complete GRAUPNER range.

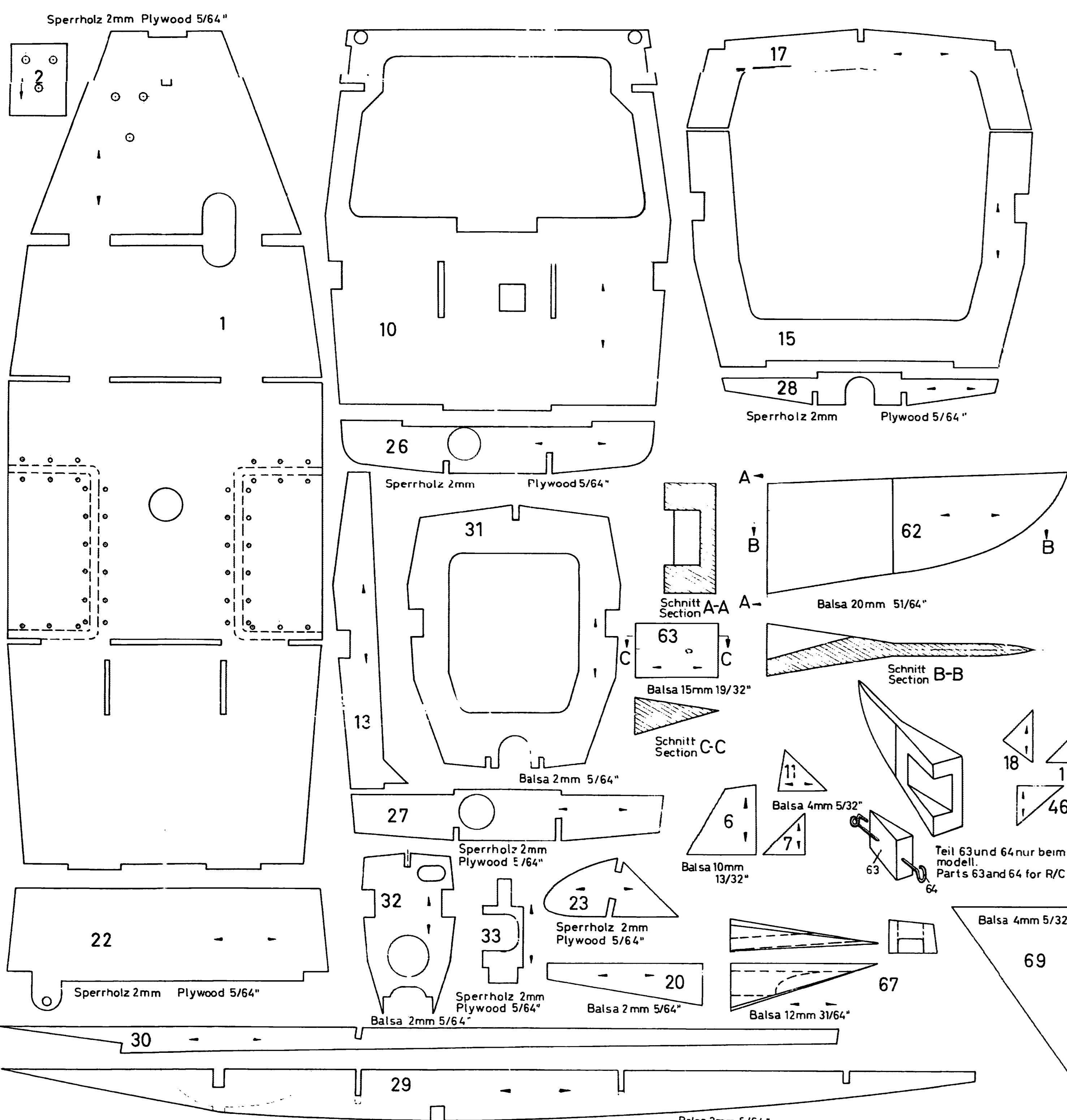
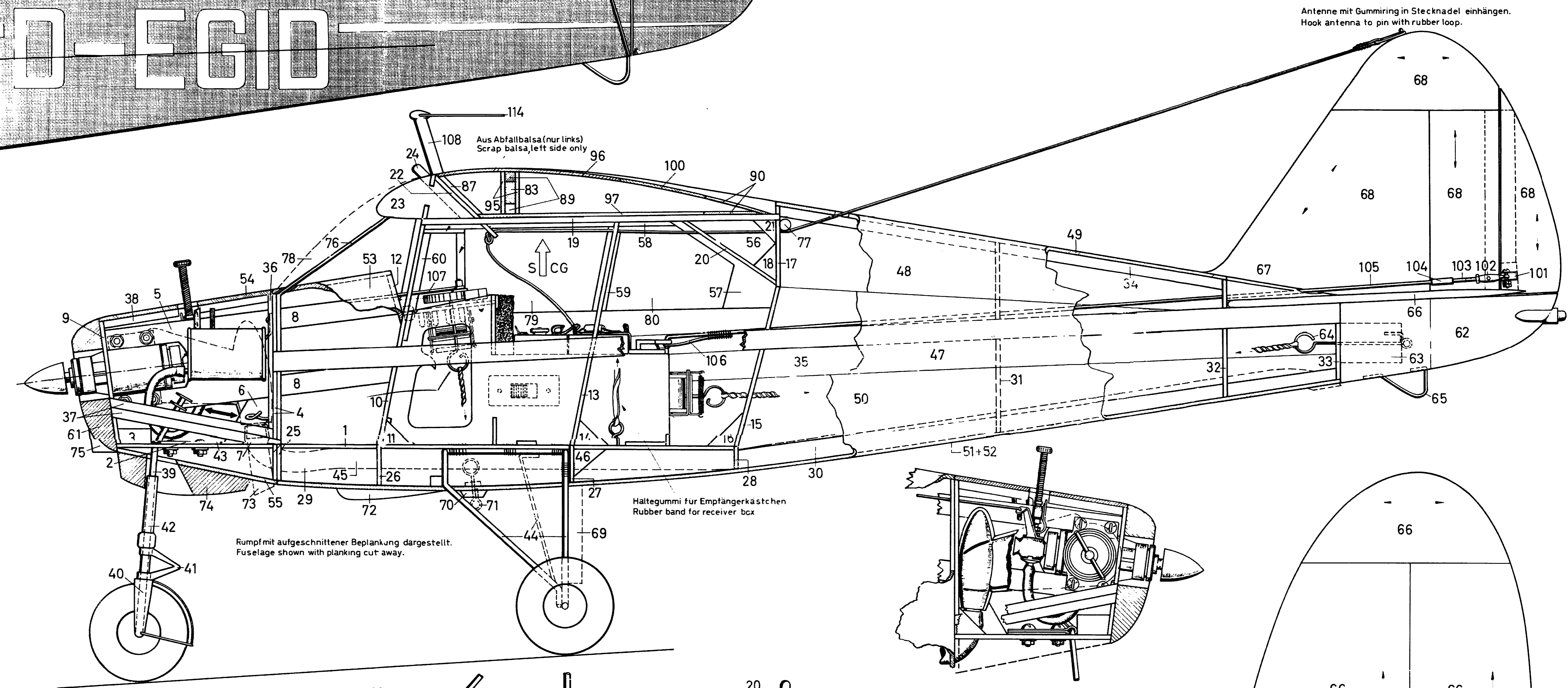
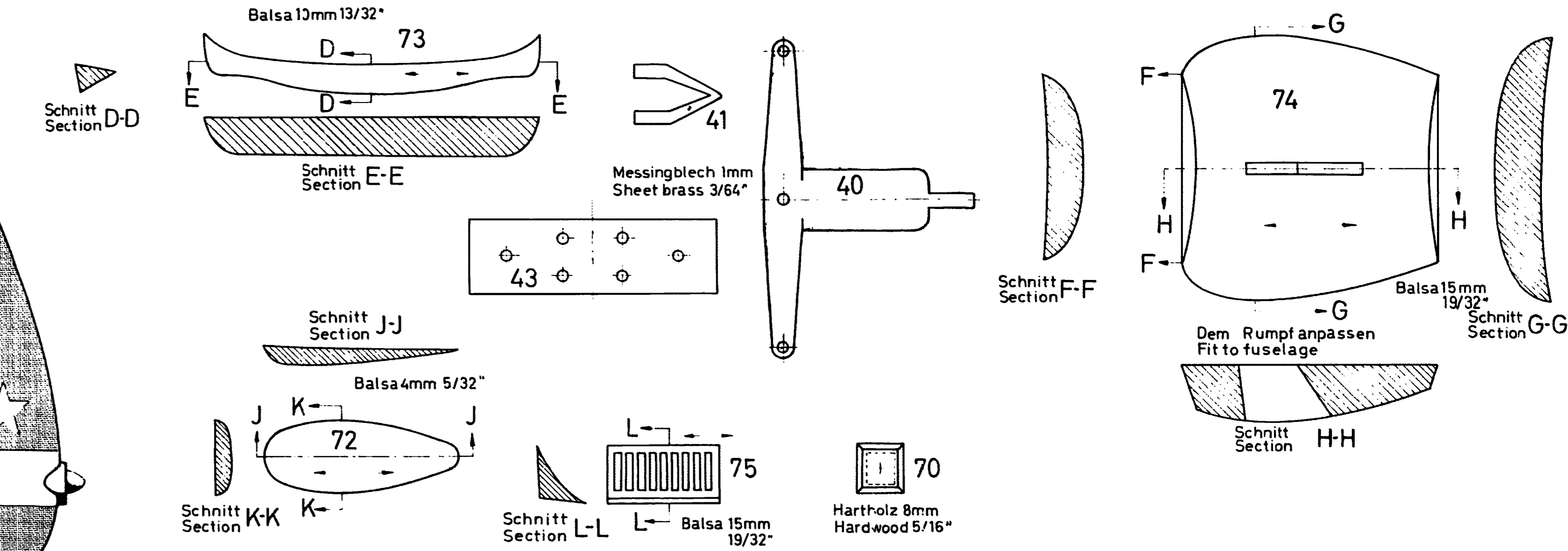
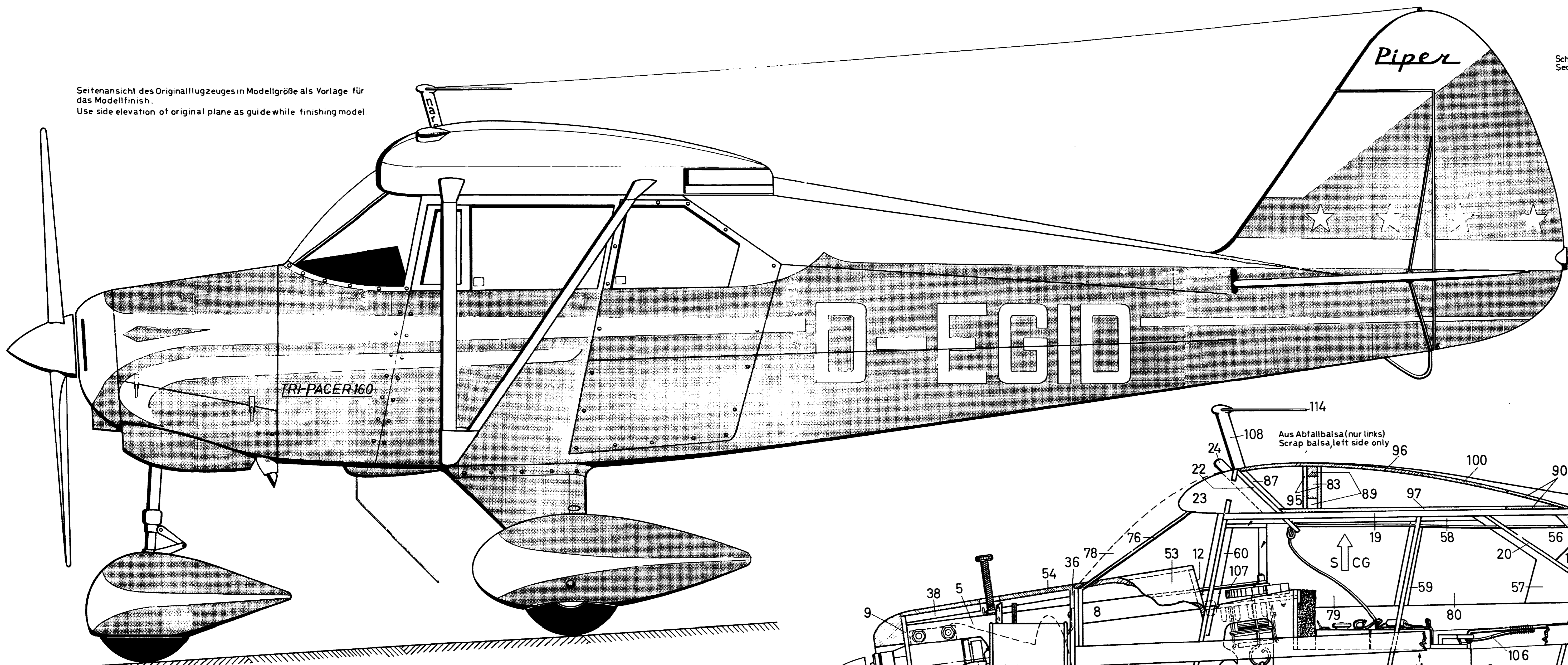